Bedieningshandleiding

PT2000A

Versie 1.0

Copyright © 2017 de Jong's Liften B.V. Alle rechten voorbehouden.

de Jong's Liften B.V.
Postbus 25
4143 HX Leerdam
tel. +31 (0)345 636 000
fax +31 (0)345 636 005
e-mail: info@jong-liften.nl
website: <http://www.jong-liften.nl>

Inhoudsopgave

| | | |
|----------|--|-----------|
| 1 | INTRODUCTIE | 5 |
| 1.1 | Inhoud | 5 |
| 1.2 | Aanwijzingen in de tekst | 5 |
| 1.3 | Specificaties | 6 |
| 2 | VEILIGHEID | 7 |
| 2.1 | Veiligheidsvoorzieningen | 7 |
| 3 | BESCHRIJVING | 9 |
| 3.1 | Overzicht | 9 |
| 3.1.1 | Loopwagen | 11 |
| 3.2 | Elektrische installatie | 12 |
| 3.2.1 | Grondkast voor lift met standaardbediening (drukknopbediening) | 13 |
| 3.2.2 | Platformkast | 14 |
| 3.2.3 | Etagebediening | 16 |
| 3.2.4 | Inspectiebediening | 18 |
| 3.2.5 | Drukknopbediening (Begane Grond; Materiaalstand) | 19 |
| 4 | BEDIENING EN GEBRUIK | 21 |
| 4.1 | Veiligheid tijdens gebruik | 21 |
| 4.2 | De spanning inschakelen | 21 |
| 4.3 | De lift bedienen | 22 |
| 4.3.1 | Drukknopbediening op de begane grond (Materiaalstand) | 22 |
| 4.3.2 | Etagebediening oproepkast (Materiaalstand; optie) | 23 |
| 4.3.3 | Bediening vanaf het platform (Personenstand) | 24 |
| 4.4 | Diefstalbeveiliging (optie) | 26 |
| 5 | ONDERHOUD | 27 |
| 5.1 | Veiligheid tijdens dagelijks onderhoud | 27 |
| 5.2 | Dagelijks onderhoud | 27 |
| 5.3 | Smeerunit (optie) | 27 |
| 6 | INDEX | 29 |

1 INTRODUCTIE

1.1 INHOUD

Deze handleiding beschrijft het gebruik, de bediening en het dagelijks onderhoud van de lift. De handleiding is specifiek bedoeld voor de gebruikers maar ook voor installatiepersoneel en onderhoudspersoneel.

Deze handleiding bevat informatie over de volgende onderdelen:

- De PT2000A lift met standaard besturing
- De etagebediening voor de PT2000A lift

De installatie van de etageafsluiting is deels beschreven. Er zijn verschillende types etageafsluiting beschikbaar. Deze handleiding bevat algemene informatie, voor details over uw etageafsluiting dient u de handleiding van de etageafsluiting te raadplegen. De PT2000A is de lift met DOL-motoren, de PT2000AF is dezelfde lift maar dan met frequentie geregelde motoren.

1.2 AANWIJZINGEN IN DE TEKST

Deze handleiding gebruikt de volgende aanwijzingen in de tekst:

- Acties die u dient uit te voeren in een specifieke volgorde, zijn genummerd. Bijvoorbeeld, "1. Schakel de stroom in."
- Deze handleiding bevat Waarschuwingen en Opmerkingen over situaties die speciale aandacht vereisen:



Opmerking
Dit is een tekst met aanvullende informatie.



Let op
Dit is een tekst met aanwijzingen om beschadiging van de machine te voorkomen.



Pas op!
Dit is een tekst die aanwijzingen geeft om gevaren en risico's voor personen te vermijden.



GEVAAR!
Dit is een tekst die waarschuwt voor levensgevaar.

- Woorden binnen een zin kunnen een specifiek lettertype gebruiken:

Aanwijzing



Vetgedrukt

Soort informatie

Deze nummers verwijzen naar postnummers in een afbeelding.

Dit is een aanwijzing waar extra nadruk op ligt.

Knop

Dit zijn de namen van knoppen.

1.3 SPECIFICATIES

Basisgegevens

| | | PT2000A |
|----------------------|-----------------|-----------------|
| Basismachine* | Gewicht | Ca. 2550 kg |
| Mastelement | Gewicht | Ca. 125 kg |
| | Lengte | 1,508 m |
| Nominale hefsnelheid | | 0,4 m/s |
| Temperatuurbereik | | -10 tot + 50 °C |
| Geluidsniveau | | < 80 dB(A) |
| Max. windsnelheid | Tijdens gebruik | 7 Beaufort |
| | Tijdens montage | 5 Beaufort |

* Het gewicht van de basismachine is zonder opties (zie Opties in de Installatie- en Onderhoudshandleiding).

Transportmaten van de basisunit

| Afmetingen platform | Transport afmetingen basisunit | Werklast PT2000A |
|----------------------------|---------------------------------------|-------------------------|
| 2,2 x 1,5 m | 2,74 x 2,82 x 2,65 m | 2000 kg / 16 personen |
| 3,2 x 1,5 m | 3,29 x 2,82 x 2,65 m | 2000 kg / 22 personen |
| 4,2 x 1,5 m | 4,29 x 2,82 x 2,65 m | 1500 kg / 18 personen |

Maximale lengte mast en verankeringsgegevens, voor meer informatie (zie Stabiliseren van de lift in de Installatie- en Onderhoudshandleiding).

| | Maximale lengte van de mast PT2000A |
|----------------------------------|---|
| Maximale lengte mast: vrijstaand | Niet toegestaan |
| Maximale lengte mast: verankerd | 100 m |
| | Eerste verankering op maximaal 6 m. |
| | Elke volgende verankering op maximaal 12 m. |
| | Maximale vrije masthoogte boven de laatste verankering: 3 m |

Elektrische gegevens

| | |
|----------------------------|---|
| Netaansluiting | 3 x 400 VAC, 3 fasen + neutraal + aarde |
| Motorvermogen | 2x 5,5/7,5 kW |
| Voeding af te zekeren met: | 63 A traag |
| Stuurspanning | 42 VAC, 24 VDC |

2 VEILIGHEID



Pas op!

Iedereen die de lift bedient, monteert, demonteert, repareert of onderhoudt, moet deze handleiding gelezen en begrepen hebben.

De veiligheidsaanwijzingen voor iedere situatie zijn opgenomen in de hoofdstukken:

- Opstelling en montage (Installatie- en onderhoudshandleiding),
- Bediening en gebruik (op pagina 21),
- Demontage (Installatie- en onderhoudshandleiding),
- Onderhoud (op pagina 27).

De volgende veiligheidsaanwijzingen gelden algemeen:



- De lift mag niet als klimvoorziening gebruikt worden.
 - De lift moet altijd in een goede staat van onderhoud zijn.
 - De lift mag uitsluitend worden gemonteerd, gedemonteerd en bediend door personen die gekwalificeerd zijn. Deze personen moeten ten minste 18 jaar oud zijn (artikel 3, 1^e lid onder 1 van het Arbeidsbesluit) en door de werkgever erkend als zijnde competent..
-

2.1 VEILIGHEIDSVORZIENINGEN

De lift heeft de volgende veiligheidsvoorzieningen:

- Noodstopknop
Zowel de onderste bedieningskast als de bedieningskast in de lift bevat een noodstopknop die de lift onmiddellijk stilzet (zie "De lift bedienen" op pagina 22).
- Veiligheidsvoorzieningen die de baan van de lift beperken
Deze voorzieningen zorgen ervoor dat de lift aan het einde van de mast stopt (zie "Loopwagen" op pagina 9).
- Een schakelaar die de lift stopt op 2 m boven het onderstel.
Om de lift verder naar beneden te bewegen, moet u de vasthoudbediening op grondniveau of op het platform gebruiken, zodat u kunt controleren dat niemand zich onder de lift bevindt (zie "Loopwagen" op pagina 9).
- Beveiliging van de oprijkleppen
De lift wordt gestopt als de oprijklep niet gesloten is, en zal zich dan ook niet verplaatsen. Deze kleppen kunnen daarnaast alleen geopend worden wanneer de lift zich op een etage of op grondniveau bevindt.
- Etageafsluitingen
De lift wordt gestopt als de etageafsluiting open staat (zie "Etagebediening" op pagina 14).
Als u de De Jong LS-4 etageafsluiting gebruikt met de De Jong LS-4L vergrendeling en de LS-4B klepblokkering, is deze gekoppeld aan de oprijklep:

de etageafsluiting kan alleen worden geopend als de oprijklep is neergelaten en de oprijklep kan alleen gesloten worden.

Als u een andere etageafsluiting gebruikt: de etageafsluiting mag alleen worden geopend als de oprijklep is neergelaten en de oprijklep mag alleen gesloten worden als het etageschuifhek gesloten is.

- Etageafslagen
De lift stopt bij de eerstvolgende etage wanneer u de knop **Stop volgende etage** indrukt tijdens het in beweging zijn van de lift.
- Neergaande vastloopbeveiliging
De lift stopt als de nood-onder schakelaar is aangesproken (zie "Loopwagen" op pagina 9). Wanneer het platform tijdens de neergaande beweging vast zou lopen, bekrachtigt deze een schakelaar welke voorkomt dat het platform beschadigt tijdens deze neergaande beweging.
- Afschermingen
De bewegende delen zijn rondom voorzien van afschermingen (bijvoorbeeld hekken).
- Mastafscherming / servicedeuren
De mastafscherming is een scheiding tussen het platform en de loopwagen met mast. De lift wordt uitgeschakeld als de mastafschermingsdeuren geopend zijn.
- Elektrische beveiliging
De elektrische installatie is beveiligd tegen te hoge stromen door middel van een installatie automaat (zie "Grondkast voor lift met standaardbediening (drukknopbediening)" op pagina 13).
- Valveiligheid
De loopwagen is voorzien van een vang (centrifugaalrem) die de lift stopt als de snelheid van de loopwagen meer dan 0,4 m/s boven de nominale snelheid komt (zie "Loopwagen" op pagina 9).
- Werkstuit
De mast is voorzien van een uitschuifbare stuit die de lift stopt op een veilige afstand boven de begane grond, voor gebruik tijdens onderhoud onder de lift.
- Overlastbeveiliging
De lift is voorzien van een overlastbewaking welke middels een waarschuwingslamp en een hoorbaar signaal aangeeft wanneer de lift overbeladen is.

3 BESCHRIJVING

3.1 OVERZICHT

De lift bestaat uit de volgende hoofdonderdelen:

- Onderstel
Dit is de basis waarop de lift staat.
- Mast
De lift rijdt langs de mast omhoog: de mast bevat een tandheugel waarin het rondsel van de aandrijfmotor aangrijpt.
- Loopwagen met platform (zie "Loopwagen" op pagina 9).
De loopwagen draagt het platform, en bevat de aandrijving van de lift. De loopwagen is aan de mast opgehangen.

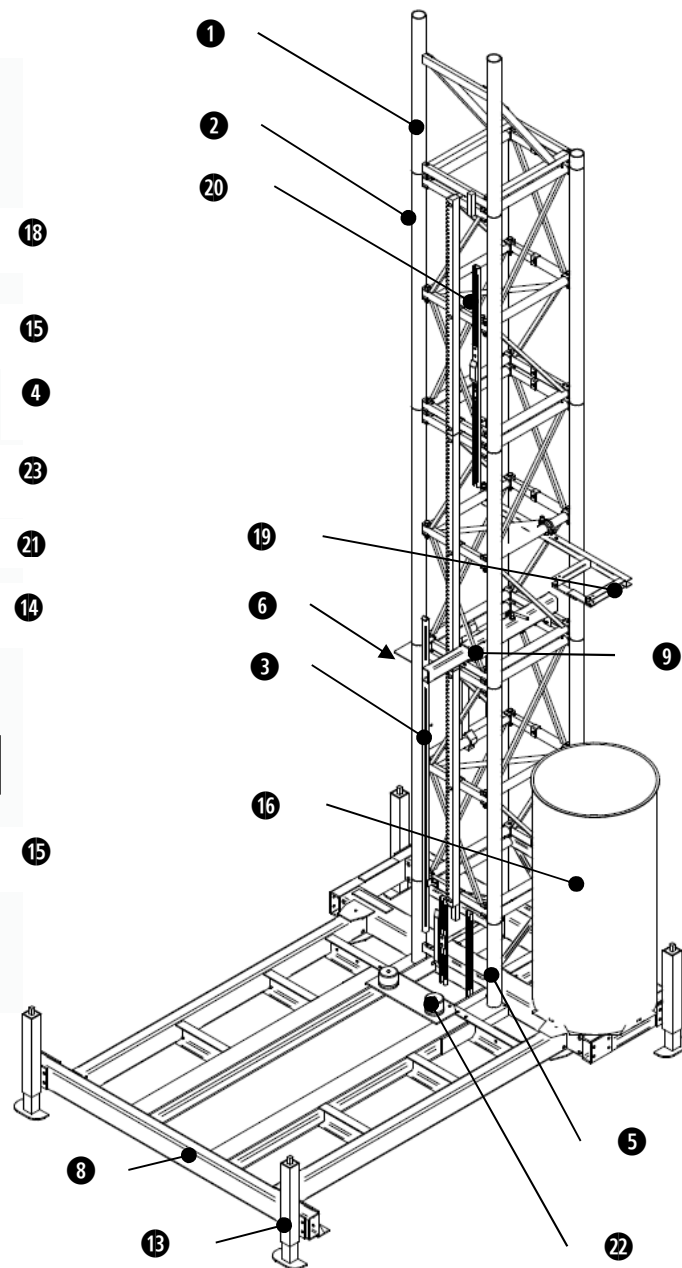
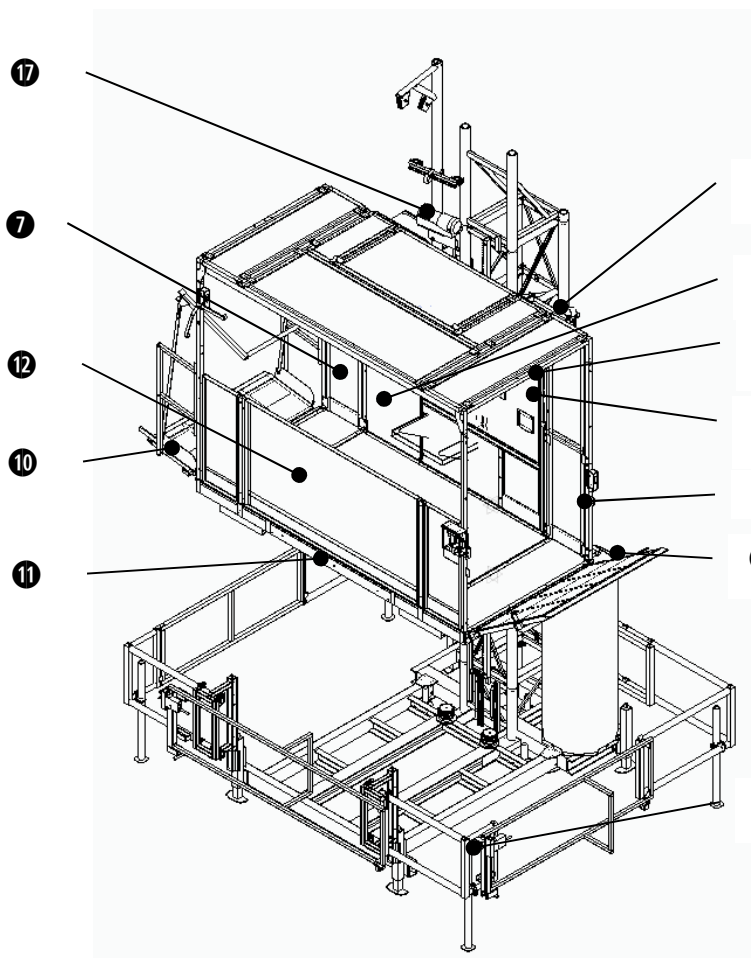

- ① Veiligheidsmasttopstuk
- ② Verlengmast
- ③ Afslagscheen voor 2-meterstop
- ④ Mastafscherming / servicedeur
- ⑤ Ondermast
- ⑥ Grondkast
- ⑦ Platformkast
- ⑧ Onderstel
- ⑨ Werkstuit
- ⑩ Oprijklep, loszijde (0,6 m)
- ⑪ Platform
- ⑫ Voorhekken

- ⑬ Schroefstempel
- ⑭ Oprijklep, laadzijde (1,1 m)
- ⑮ Achterhekken
- ⑯ Kabelton
- ⑰ Davitsteun
- ⑱ Kabelboog / sleepkabel
- ⑲ Sleepkabelgeleider
- ⑳ Etage-afslagscheen
- ㉑ Liftwagen
- ㉒ Bufferplaat
- ㉓ Schakelaar voor mastafscherming

3.1.1 Loopwagen

De loopwagen bevat de volgende hoofdonderdelen (kleine afbeelding linksonder geeft situatie aan bij een montagebord):

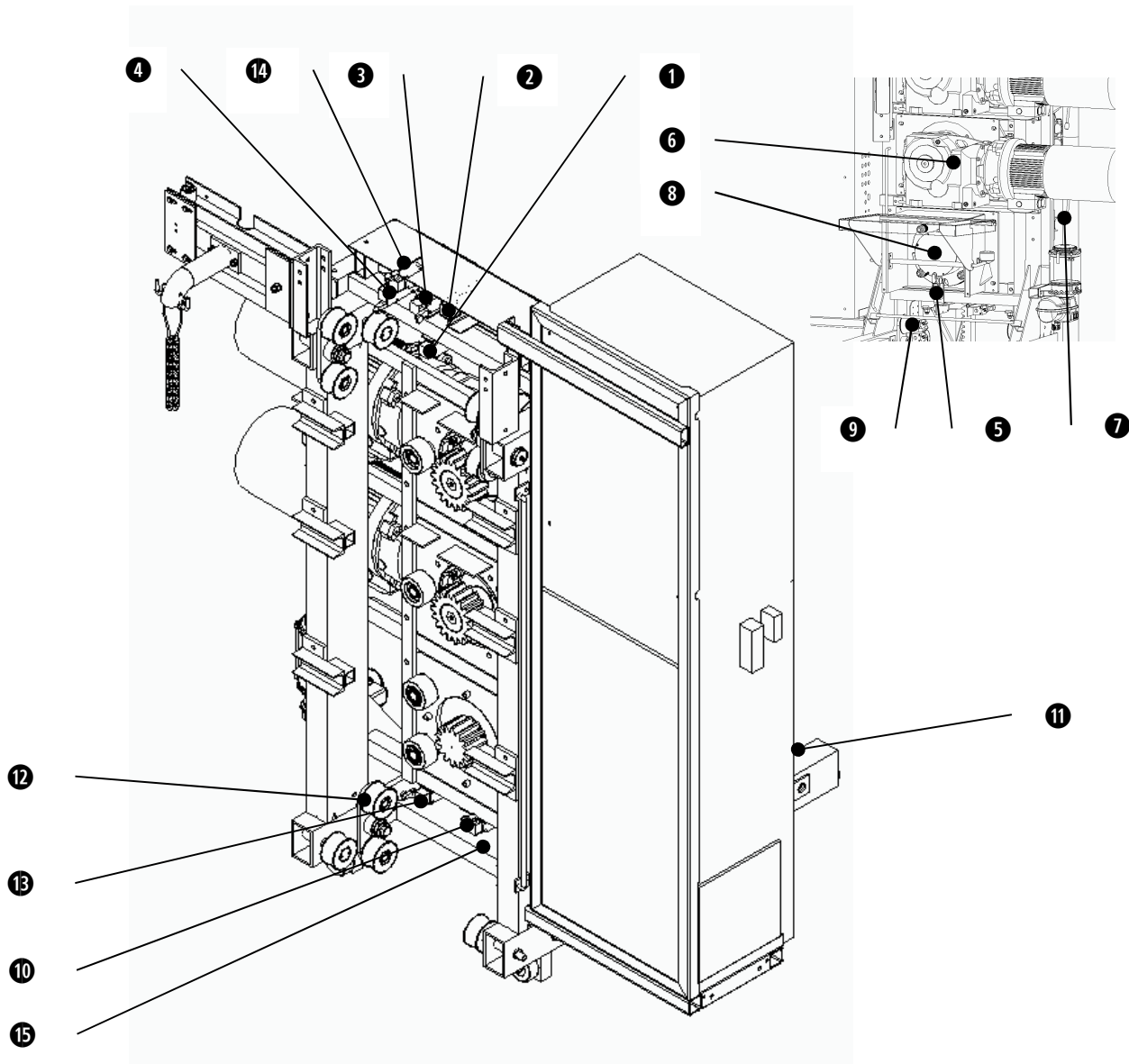

- ❶ Schakelaar voor nood-bovenafslag
Deze schakelaar detecteert de nood-bovenafslag op het veiligheidsmasttopstuk of -scheen.
- ❷ Detector voor eindemast
Deze schakelaar detecteert het einde van de tandheugel en daarmee het einde van de mast.
- ❸ Schakelaar voor bovenafslag
Deze schakelaar detecteert de bovenafslag op het veiligheidsmasttopstuk of -scheen.
- ❹ Schakelaar voor etageafslag
Deze schakelaar detecteert de etagescheen in de mast. Met de etage afslagscheen stelt u de stopplaatsen voor de lift in.

-
- 5 Schakelaar voor aanspreken van de vang.
 - 6 Aandrijfmotor
De motor drijft een rondsel aan, die in de tandheugel van de mast loopt.
 - 7 Remlichter
Met de remlichter kunt u in noodgevallen de lift laten dalen. De remlichter geeft de motorrem vrij.
 - 8 Valveiligheid
De valveiligheid is een centrifugaalrem. Deze stopt de lift als de neergaande snelheid te hoog wordt.
 - 9 Schakelaar voor 2-meterstop
Deze schakelaar detecteert de 2-meterscheen in de ondermast. Hiermee stopt de lift automatisch op 2 meter hoogte.
 - 10 Schakelaar voor onderafslag
Deze schakelaar detecteert de onderafslag op het frame. Hiermee stopt de lift op het onderste uiteinde van de mast.
 - 11 Overlast opnemer
Deze schakelaar detecteert wanneer er overlast optreedt. De lift zal niet bewegen wanneer er overlast is gedetecteerd. Tevens zal de betreffende lamp op de platformkast oplichten.
 - 12 Tandemrollen
Deze geleiden de liftwagen over de mast.
 - 13 Schakelaar voor nood-onderafslag
Deze schakelaar detecteert de nood-onderafslag op het onderframe.
 - 14 Schakelaar voor stop laatste etage/ altijd langzaam boven
Deze schakelaar zorgt ervoor dat de lift vertraagd zodat deze altijd met lage snelheid bij de bovenafslag aan komt.
 - 15 Schakelaar voor lage snelheid onder
Deze schakelaar detecteert de 2-meterscheen en zorgt ervoor dat deze gaat vertragen naar lage snelheid.

3.2 ELEKTRISCHE INSTALLATIE

De elektrische installatie bestaat uit de volgende hoofdonderdelen:

- Grondkast (zie "Grondkast voor lift met standaardbediening (drukknopbediening)" op pagina 13)
In deze kast komt de stroomvoorziening binnen. Deze kast bevat de hoofdschakelaar en de draairichtingschakelaar. Deze kast is onderaan de mast geplaatst.
- Platformkast (op pagina 14)
Deze kast bevat de elektrotechnische componenten voor de liftbesturing. Deze kast is naast het platform geplaatst.
- Drukknopbediening (zie "Drukknopbediening op de begane grond" op pagina 22)
Deze kast bevat de bedieningsknoppen. Deze kast wordt op de grond naast de lift geplaatst om een goed uitzicht op de baan van de lift te garanderen.

- Inspectie bediening (zie "Inspectiebediening" op pagina 18)
Deze kast bevat de bedieningsknoppen voor gebruik tijdens montage, demontage en inspectie van de lift.
- Optioneel: Etagebediening (zie "Etagebediening" op pagina 14)
Deze kasten bevatten de bedieningsknoppen die op elke etage geplaatst worden.

3.2.1 Grondkast voor lift met standaardbediening (drukknopbediening)

Deze kast bevat de volgende hoofdonderdelen:

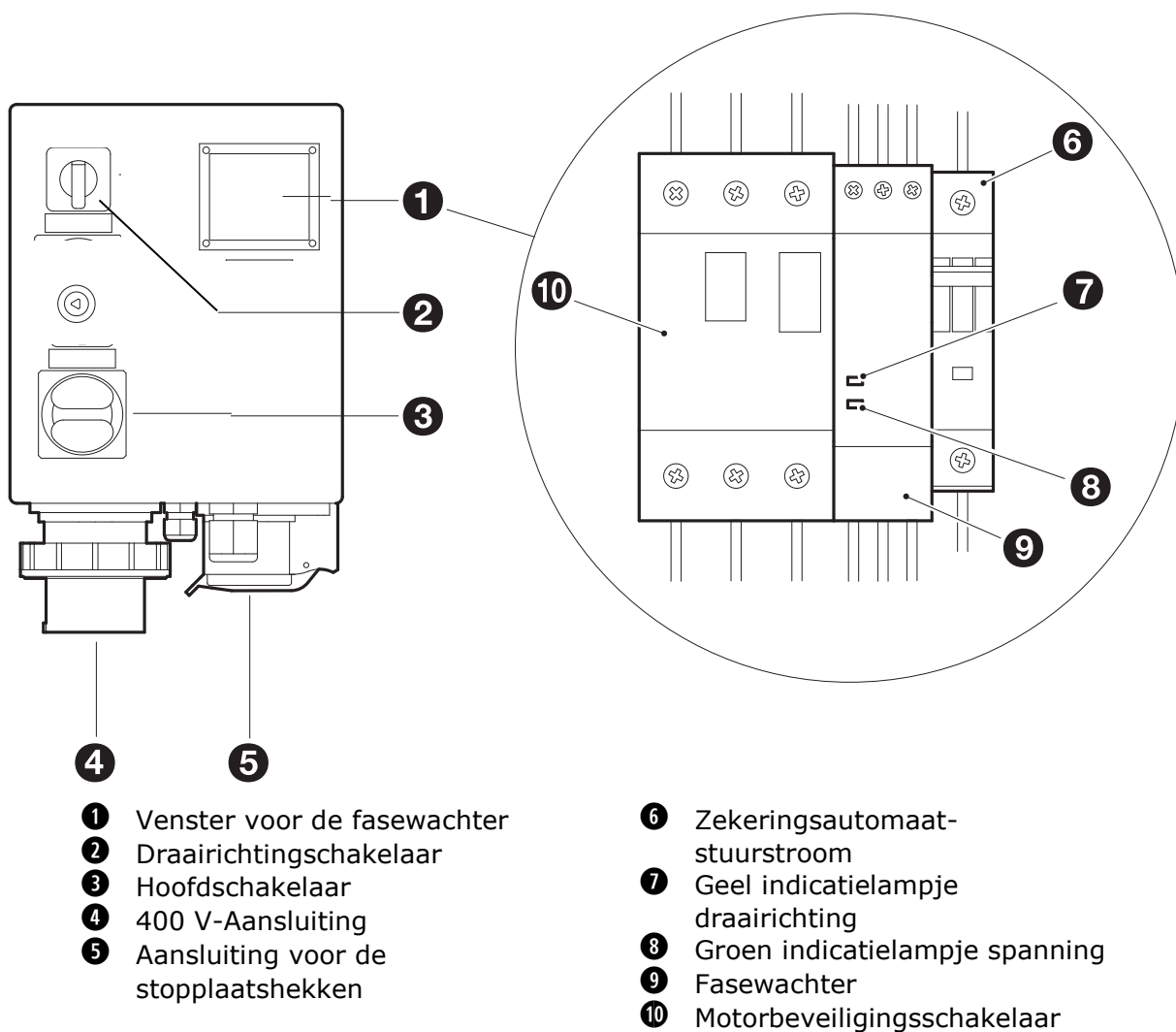

De fasewachter bewaakt de stroomvoorziening over 2 fases. De 2 indicatielampjes op de fasewachter geven het volgende aan:

- Geel indicatielampje 7: de draairichting van de fasen is correct.
- Groen indicatielampje 8: spanning is aanwezig.



Opmerking
Onder normale omstandigheden zijn beide lampjes aan.

Met de draairichtingschakelaar kunt u de draairichting van de fasen omdraaien. Als de fasewachter aangeeft dat de fasen in de verkeerde volgorde zijn aangesloten (geel indicatielampje 7 brandt niet), zet dan deze schakelaar in de andere stand.

3.2.2 Platformkast

Deze kast bevat de volgende hoofdonderdelen:

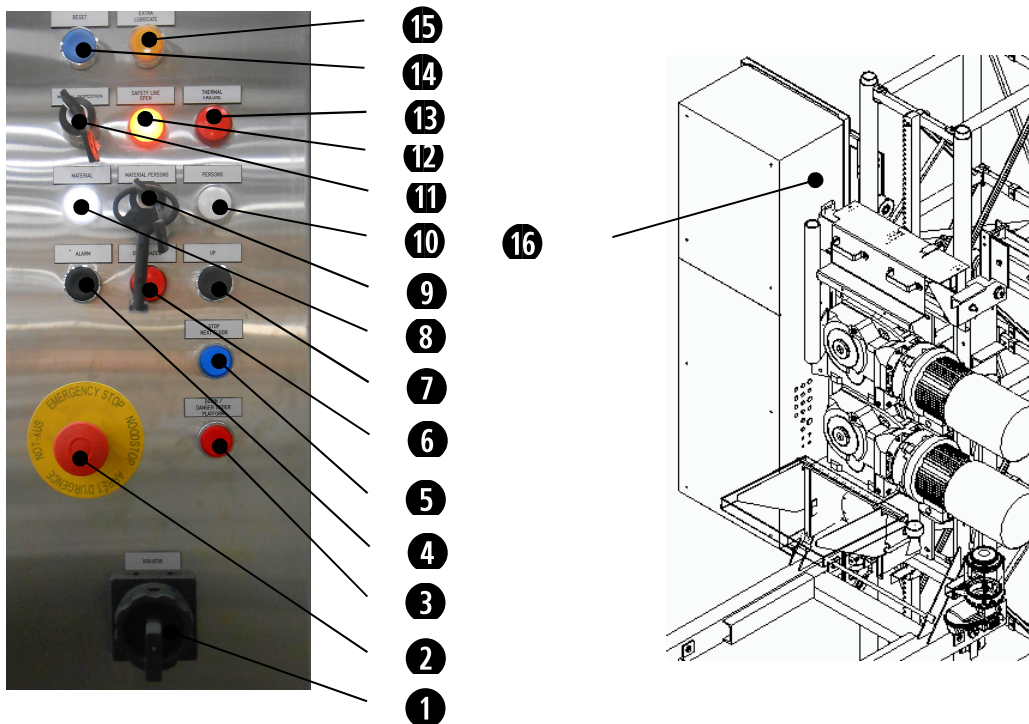

- 1 Werkschakelaar
Hiermee schakelt u de besturing voor de lift aan en uit.
- 2 Noodstop
Hiermee schakelt u de besturing voor de lift uit in noodgevallen.
- 3 Knop **NEER**
Hiermee kunt u de lift naar beneden bewegen (vasthoudbediening).
- 4 Knop **ALARM**
Hiermee kunt u vanaf het platform een alarmsignaal op grondniveau laten klinken.
- 5 Knop / signalering **Stop volgende etage**
Deze lamp licht op wanneer de knop **Stop volgende etage** is bediend. De lift zal dan op de eerstvolgende etageafslag stoppen.
- 6 Waarschuwinglamp overbelasting
Deze lamp licht op wanneer de de lift overbeladen is in combinatie met een akoestisch signaal.
- 7 Knop **OP**

Hiermee kunt u de lift naar boven bewegen (vasthoudbediening).

- ⑧ **Lamp Materiaal-stand**
Wanneer deze lamp oplicht bevindt de lift zich in de materiaalstand. De lift kan in dit geval alleen vanaf de etages/grondniveau en niet vanaf het platform bediend worden.
- ⑨ **Sleutelschakelaar **Materiaal/Personen****
Met deze schakelaar kunnen geïnstrueerde, bevoegde personen die over de juiste sleutel beschikken de lift van Materiaal naar Personenstand omschakelen.
- ⑩ **Lamp Personen-stand**
Wanneer deze lamp oplicht bevindt de lift zich in de personenstand. De lift kan in dit geval alleen vanaf het platform bediend worden.
- ⑪ **Sleutelschakelaar **Inspectie****
Met deze schakelaar kunnen geïnstrueerde, bevoegde personen die over de juiste sleutel beschikken de lift naar de inspectiestand omschakelen (zie hiervoor de Installatie- en Onderhoudshandleiding) en is bedoeld voor montage, demontage en inspectiewerkzaamheden.
- ⑫ **Lamp Veiligheidslijn open**
Wanneer deze lamp oplicht betekent dit dat de veiligheidslijn onderbroken is.
- ⑬ **Waarschuwinglamp thermische overbelasting**
Deze lamp licht op wanneer de motor thermisch overbelast is.
- ⑭ **Reset** knop frequentieregelaar (optie)
Deze knop moet bediend worden om de frequentieregelaar te resetten als gevolg van een storing.
- ⑮ **Knop / signalering **extra smeren****
Deze lamp licht op wanneer het reservoir van de smeereinheid bijna leeg is. Wanneer de knop extra smering wordt ingedrukt zal de lift op dit moment de smeereinheid activeren. Dit werkt alleen in de opgaande beweging van de lift.
- ⑯ **Aansluitconnector valtestkast**
Deze connector dient om de valtestkast aan te sluiten (zie hiervoor de Installatie- en Onderhoudshandleiding).

3.2.3 Etagebediening

De stopplaats bestaat meestal uit de volgende hoofdonderdelen:

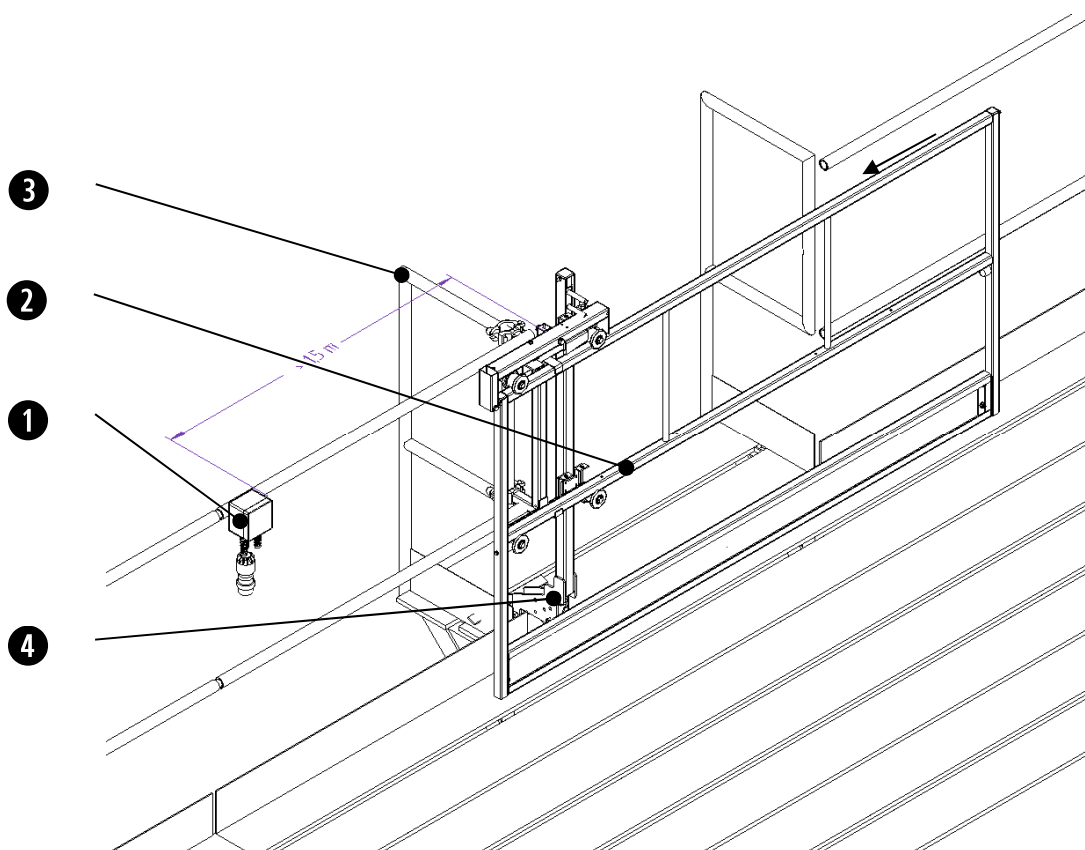

- ① Bedieningskast (optie)
Deze kast bevat de bedieningsknoppen, en de elektrische aansluitingen naar de overige onderdelen. Verderop wordt aangegeven hoe deze geplaatst dient te worden.
- ② Etageafsluiting (verplicht)
Dit is een hek dat de opening tussen het bouwwerk en de lift afschermt. Als u het hek opent, is bediening van de lift niet mogelijk en bij een bewegend platform stopt deze.
- ③ Uitbouw/liftboy.
- ④ Vergrendeling (verplicht)
Sinds 29-12-2009 is een vergrendeling op de schuifhekken voor het gebruik van personen/goederenliften verplicht. Deze vergrendeling voorkomt dat de etageafsluiting geopend kan worden wanneer het platform niet op de betreffende etage staat en eveneens dat het schuifhek gesloten kan worden wanneer de oprijklep nog geopend is.

Er zijn ook etageafsluitingen zonder bedieningsknoppen. Ook bij deze etageafsluitingen is een beveiliging ingebouwd: als u het hek opent, is bediening van de lift niet mogelijk en bij een bewegend platform stopt deze.

De oproepkast (optie) bevat de volgende knoppen:

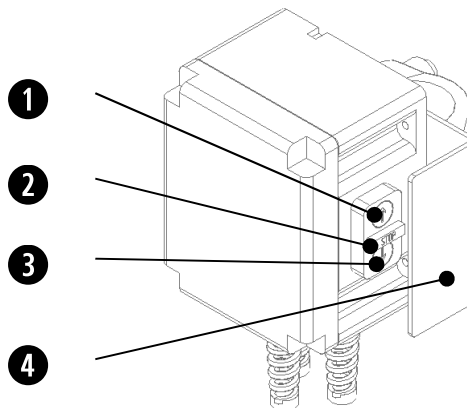

- ❶ Knop om de lift omhoog te bewegen (Wit).
- ❷ Stop volgende etage (Rood).
- ❸ Knop om de lift omlaag te bewegen (Zwart).
- ❹ Bescherm-/bevestigingskap

Om de lift op de etage op te roepen dient u zich allereerst te vergewissen of de lift zich boven of onder u bevindt. Vervolgens kunt u de lift naar beneden halen door knop ❸ in te drukken en naar boven halen door knop ❶ in te drukken. Wanneer het platform in de buurt van uw etage is, drukt u op knop ❷ om de lift te laten stoppen op uw etage.

Ook wanneer u de lift een (paar) etage(s) omhoog of omlaag wil sturen vanaf uw verdieping kunt u knop ❶ of ❸ bedienen om de lift in de betreffende richting te sturen. Wanneer de lift vervolgens bijna op de juiste etage is aangekomen kunt u eveneens knop ❷ bedienen om de lift te laten stoppen, ook al is dat niet etage waar u zich nu bevindt. De kap ❹ is bedoeld om de knoppen te beschermen wanneer u de oproepkasten opslaat of vervoert en dient tevens als afscherming om onbedoelde bediening vanaf het platform te voorkomen

3.2.4 Inspectiebediening

De inspectiebediening is bedoeld om de lift te kunnen bedienen terwijl u op het platform staat, zoals bij (de)monteren en inspecteren. Om deze te activeren dient de sleutelschakelaar ❶ geactiveerd te worden. Voor meer instructies zie de Installatie- en Onderhoudshandleiding



Let op
De inspectiebediening mag alleen gebruikt worden tijdens montage en onderhoud door bevoegd en geïnstrueerd personeel.

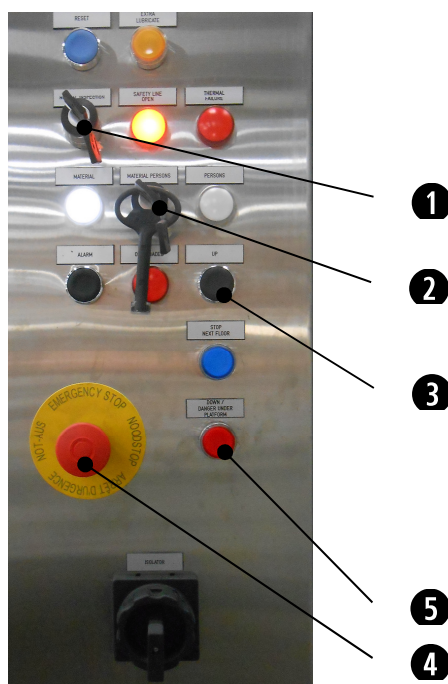

- ❷ Sleutelschakelaar Materiaal/personen.
- ❸ Knop om de lift omhoog te bewegen.
- ❹ Noodstop.
- ❺ Knop om de lift omlaag te bewegen.

Om de lift te bewegen: draai de sleutelschakelaar ❷ naar de stand **Personen**, houd knop ❸ of ❺ ingedrukt. Zodra u de knop loslaat, stopt de lift. Dit wordt vasthoudbesturing genoemd.

3.2.5 Drukknopbediening (Begane Grond; Materiaalstand)

Als u de lift in de materiaalstand omlaag beweegt, stopt de lift automatisch op 2 meter boven het onderstel. De laatste 2 meter kunt u de lift uitsluitend bedienen via de drukknopbediening op de begane grond.

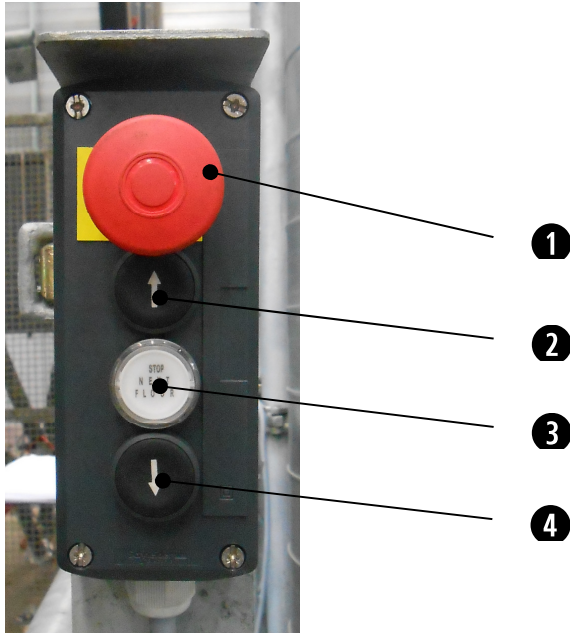

- ❶ Noodstop.
- ❷ Knop **OP** om de lift omhoog te bewegen.
- ❸ Knop **STOP VOLGENDE ETAGE** om de lift op de eerstvolgende etage te laten stoppen.
- ❹ Knop **NEER** om de lift omlaag te bewegen.

De bedieningskasten op de etages zijn met elkaar verbonden. De bedieningskast op de laagste etage is aangesloten aan de grondkast van de lift.

Op de hoogste etage, aan het einde van de kabel die overblijft, moet u de blindstekker aansluiten. Als deze niet is aangesloten werkt de lift niet.

De etageafsluiting is er in verschillende uitvoeringen. Deze uitvoeringen zijn apart beschreven.

4 BEDIENING EN GEBRUIK

4.1 VEILIGHEID TIJDENS GEBRUIK

- De lift mag niet als klimvoorziening gebruikt worden.
- De lift mag alleen door geïnstrueerde en bevoegde personen vanaf het platform worden bediend.
- Plaats lasten zorgvuldig op het platform, zodat de last niet verschuift of van het platform valt. Vervoer klein of los materiaal uitsluitend in bakken.
- Plaats de last zo dicht mogelijk bij de mast.
- Zorg ervoor dat de last niet uitsteekt buiten het platform of boven de afscherming.
- Zorg voor voldoende verlichting op de etages.
- Luiken in de omkasting en alle afschermingen moeten gesloten zijn tijdens het gebruik en als de lift onbeheerd is.
- Bij storm van windkracht 7 of hoger mag de lift niet gebruikt worden.

Als u de lift onbeheerd achterlaat (einde werktijd):

- Beveilig de lift tegen onrechtmatig gebruik:
 - Breng de liftwagen naar de laagste stand.
 - Zet de hoofdschakelaar op de grondkast uit, en zet de schakelaar op slot met een hangslot.
 - Zorg dat de lift omheind is door een afgesloten omheining.
 - Plaats de Diefstalbeveiliging (optie).

4.2 DE SPANNING INSCHAKELEN

Schakel de spanning in:

1. Als u een diefstalbeveiliging op de kabelton hebt geplaatst: verwijder deze dan (zie "Diefstalbeveiliging" op pagina 25).
2. Op de grondkast, zet de hoofdschakelaar op **ON**.
3. Controleer de fasewachter: de 2 lampjes van de fasewachter moeten allebei branden.

Als één of beide lampjes niet branden, controleer dan de voeding. Als één lamp brandt draai dan de draairichtingschakelaar in de andere stand.

4.3 DE LIFT BEDIENEN

Bij het gebruik van de PT2000A personen/goederenlift kunnen we twee soorten liftgebruik onderscheiden:

- Gebruik als een materiaal bouwlift.
- Gebruik als een personen/goederenlift.

Bij gebruik als een materiaal bouwlift is bediening vanaf het platform niet mogelijk. De sleutelschakelaar op het platform **Materiaal/personen** bevindt zich dan in de Materiaal stand (de lamp Materiaal op de besturingskast licht op)

4.3.1 Drukknopbediening op de begane grond (Materiaalstand)

Deze bedieningskast bevat de volgende knoppen:

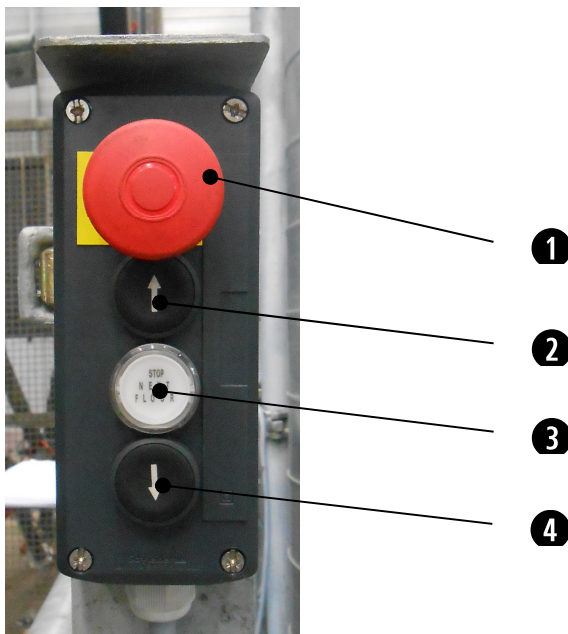

- ① Noodstop.
- ② Knop **OP** om de lift omhoog te bewegen.
- ③ Knop **STOP VOLGENDE ETAGE** om de lift op de eerstvolgende etage te laten stoppen.
- ④ Knop **NEER** om de lift omlaag te bewegen.

4.3.2 Etagebediening oproepkast (Materiaalstand; optie)

De oproepkast (optie) bevat de volgende knoppen:

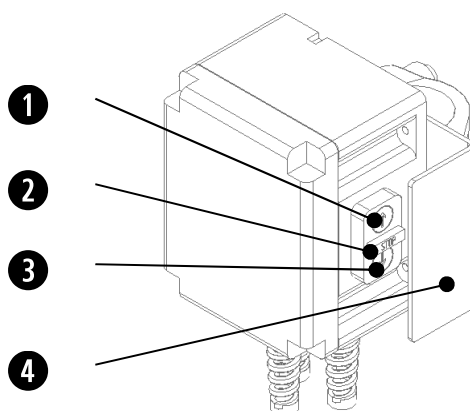

- ❶ Knop om de lift omhoog te bewegen (Wit).
- ❷ Stop volgende etage (Rood).
- ❸ Knop om de lift omlaag te bewegen (Zwart).
- ❹ Bescherm-/bevestigingskap

Om de lift (in de materiaalstand) op de etage op te roepen dient u zich allereerst te vergewissen of de lift zich boven of onder u bevindt. Vervolgens kunt u de lift naar beneden halen door knop ❸ in te drukken en naar boven halen door knop ❶ in te drukken. Wanneer het platform in de buurt van uw etage is, drukt u op knop ❷ om de lift te laten stoppen op uw etage.

Ook wanneer u de lift een (paar) etage(s) omhoog of omlaag wil sturen vanaf uw verdieping kunt u knop ❶ of ❸ bedienen om de lift in de betreffende richting te sturen. Wanneer de lift vervolgens bijna op de juiste etage is aangekomen kunt u eveneens knop ❷ bedienen om de lift te laten stoppen, ook al is dat niet etage waar u zich nu bevindt. De kap ❹ is bedoeld als bevestigingsplaat aan de steiger en dient tevens als afscherming om onbedoelde bediening vanaf het platform te voorkomen.

4.3.3 Bediening vanaf het platform (Personenstand)

Deze bedieningskast bevat de volgende knoppen:

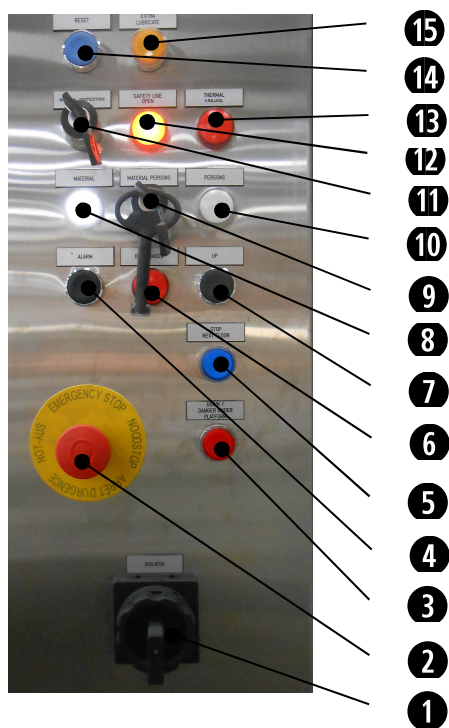

Voor een uitgebreide beschrijving van alle knoppen, zie par. 3.2.2

Om de lift naar boven te verplaatsen:

1. Open het kantelhek van het grondstation (dit hek is elektrisch beveiligd, indien deze wordt geopend zal de lift altijd stoppen).
2. Hierna kan de 1,1 m oprijklep van de lift worden geopend door deze te ontgrendelen met de klepsluiting. De klep kan echter alleen geopend worden als de lift zich op grondniveau bevindt.
3. Als alle lift passagiers/materialen op het platform staan, dienen de 1,1 m oprijklep en het kantelhek van het grondstation in omgekeerde volgorde weer gesloten te worden.
4. Zet de Keuzeschakelaar ⑨ in de "personen" stand en druk hierna op drukknop **OP** ⑦ en houdt deze ingedrukt; de lift zal zich in opgaande richting bewegen (2 meter boven de begane grond zal de lift overschakelen van lage snelheid naar hoge snelheid). Houdt deze knop ingedrukt.
5. Wanneer u op een etage wilt stoppen, dient u gelijktijdig drukknop **STOP VOLGENDE ETAGE** ⑤ kort in te drukken. De lift zal dan op de eerstvolgende etage stoppen.
6. Om van de lift op de etage te kunnen stappen dient eerst de 0,6 m laad/losklep te worden geopend, hierna kan het schuifhek worden geopend door de hefboom naar beneden te drukken en hierna het hek open te schuiven
7. Sluit na het verlaten altijd eerst het schuifhek en daarna de laad/losklep van de lift.

Om de lift naar beneden te verplaatsen:

1. Indien de lift niet op de etage aanwezig is dient deze m.b.v. het etage oproeppaneel te worden opgeroepen met de drukknoppen **OP** of **NEER**, als de lift bijna op de etage is dient de drukknop **STOP VOLGENDE ETAGE** ⑤ te worden ingedrukt, hierna zal de lift automatisch stoppen.
2. Open hierna eerst de laad/losklep van de lift en daarna het schuifhek.
3. Als alle passagiers en materialen op het platform staan dient eerst het schuifhek gesloten te worden en hierna de laad/losklep van de lift
4. Zet de Keuzeschakelaar ⑨ in de "personen" stand.
5. Druk op drukknop **NEER** ③ de lift zal zich in neergaande richting bewegen.
6. Wanneer u op een etage wilt stoppen, dient u gelijktijdig drukknop **STOP VOLGENDE ETAGE** ⑤ kort in te drukken. De lift zal dan op de eerstvolgende etage stoppen. (open hierna eerst de laad/losklep en daarna het schuifhek om de lift te kunnen verlaten.
7. Wanneer u naar de begane grond wilt, dient u de drukknop **NEER** ③ geheel ingedrukt te houden. Wanneer de lift ongeveer 2 meter boven de begane grond is zal hij stoppen. Om de lift verder te laten dalen moet de gebruiker de drukknop loslaten en deze hierna direct weer blijvend indrukken. De lift zal vervolgens ongeveer 3 seconden blijven staan, er zal een akoestisch signaal klinken en daarna zal de lift met gereduceerde snelheid naar de onderste stopplaats dalen.
8. Om de lift te kunnen verlaten dient eerst het kantelhek van de grondkooi te worden geopend en hierna de laad/losklep van de lift.

4.4 DIEFSTALBEVEILIGING (OPTIE)

Als optie is een deksel als beveiliging voor de kabelton leverbaar. Om de kans op diefstal van de liftkabel te beperken, kunt u de kabelton afsluiten met deze beveiliging.



Let op

Plaats de beveiliging alleen als de lift buiten gebruik is. Tijdens gebruik zit de beveiliging in de weg, en loopt u de kans dat de liftkabel beschadigt; als de lift omlaag beweegt, zal de kabel niet in de ton oprollen. De kabel kan hierdoor ernstig beschadigen.

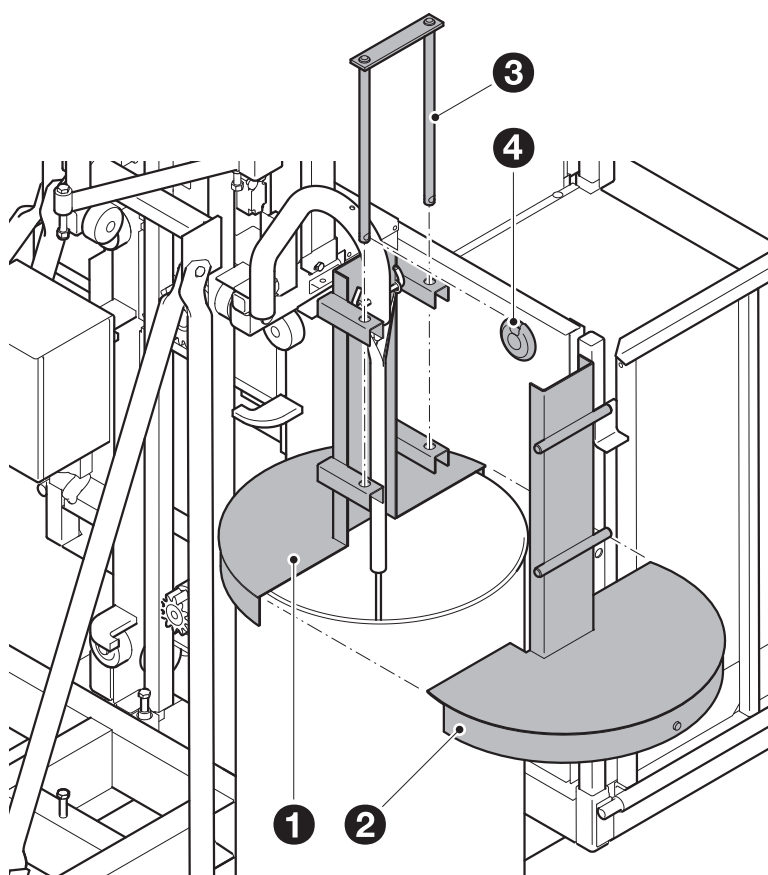

Pas op!
Beknellinggevaar!

1. Plaats de lift op ca. 1 meter boven de begane grond.
2. Plaats de beveiliging ❶ op de kabelton. Geleid de liftkabel door het verticale profiel.
3. Plaats de afdekplaat ❷ op de kabelton. Zorg ervoor dat de liftkabel niet vastgeklemd wordt.
4. Plaats de sluitbeugel ❸.
5. Maak de sluitbeugel vast met een hangslot ❹.
6. Beweeg de lift omlaag tot op de onderafslag zoals beschreven in par. 4.3.1.

5 ONDERHOUD

5.1 VEILIGHEID TIJDENS DAGELIJKS ONDERHOUD

- Als u op hoogte buiten de lift werkt, moet u zich beschermen tegen vallen, o.a. door een veiligheidsharnas te gebruiken.
- Alleen gekwalificeerde en aangewezen personen mogen onderhoud aan de lift doen en door de werkgever erkend als zijnde competent..
- Voer onderhoud en reparaties alleen uit bij een spanningsloze en stilstaande lift.
- Bij storm (windkracht 6 beaufort of hoger) mag u geen montage, demontage, onderhoud en reparaties doen.
- Als de voedingskabel naar de platformkast breekt: repareer de kabel niet, maar verwijder het gedeelte dat beschadigd is en sluit de kabel opnieuw aan. Let op dat de kabellengte groot genoeg is voor de hoogte waarop u de lift gaat gebruiken.
- De lift heeft een aardpunt op het onderstel, welke aangesloten kan worden op het aardnet van de bouw. Maak echter voor de zekerheid geen gebruik van de lift als er onweersbuien binnen een afstand van 3 km zijn (tijd tussen lichtflits en inslag ca. 10 sec.). Zet de lift bij voorkeur in de begane grond positie.

5.2 DAGELIJKS ONDERHOUD

Dagelijks

Controleer de tandheugel in de mast en smeer zo nodig. Gebruik Finlube TF smeermiddel met teflon (bestelnr. 28.000600).

5.3 SMEERUNIT (OPTIE)

Optioneel kan de lift voorzien worden van een automatisch smeersysteem. Deze unit bevindt zich (vanuit het platform naar de mast gekeken) aan de rechterzijde onder de motor tegen de loopwagen aan. Deze smeerunit is verbonden naar een smeernippel welke zich boven het aandrijvingsrondsel bevindt. De smeerunit behoeft in principe geen onderhoud, maar het reservoir dient wel voldoende gevuld te zijn met de juiste olie.

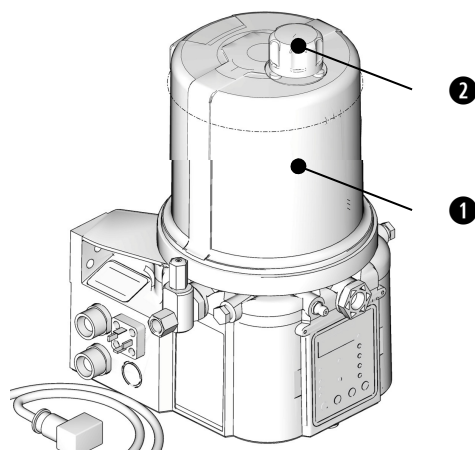

Gebruik hiervoor slechts Finlube TF smeermiddel met teflon (bestelnr. 28.000601). Indien het reservoir ❶ bijna leeg is wordt dit op de platformkast middels de betreffende signaallamp aangegeven. Vul in dat geval zo snel mogelijk het reservoir via de vuldop ❷ bij om schade aan uw lift en pomp te voorkomen!

6 INDEX

B

Bediening • 12
BEDIENING • 21
BESCHRIJVING • 9
Bovenafslag • 7, 11

D

Diefstalbeveiliging • 21, 26
Doorlusstekker etagebediening • 13, 16
Drukknopbediening • 22

E

Elektrische installatie • 12
Etage-afscherming • 16
Etagebediening • 16, 23

G

Grondkast • 13, 21

H

Hoofdschakelaar • 13, 21

L

Loopwagen • 11

M

Montagebediening • 18

O

ONDERHOUD • 27

P

Platformkast • 14

V

Veiligheidsschakelaars • 7, 11
Veiligheidsvoorschriften • 21

W

Werkschakelaar • 14